

MG2・MG2C 型 (グリス定量バルブ)

型式	コードNO.	吐出量(mℓ)	L(mm)	マーク
MG2-3	205741	0.03		3
MG2-5	205742	0.05	48	5
MG2-10	205743	0.1		10
MG2-20	205744	0.2		20
MG2-30	205745	0.3	64	30
MG2-50	205746	0.5		50
MG2C-3	205731	0.03		3
MG2C-5	205732	0.05	53.5	5
MG2C-10	205733	0.1		10
MG2C-20	205734	0.2		20
MG2C-30	205735	0.3	69.5	30
MG2C-50	205736	0.5		50

HEX12

●材質：(本体) 真鍮



仕様

作動圧力	2.5MPa
復帰圧力	1.4MPa

外形寸法図

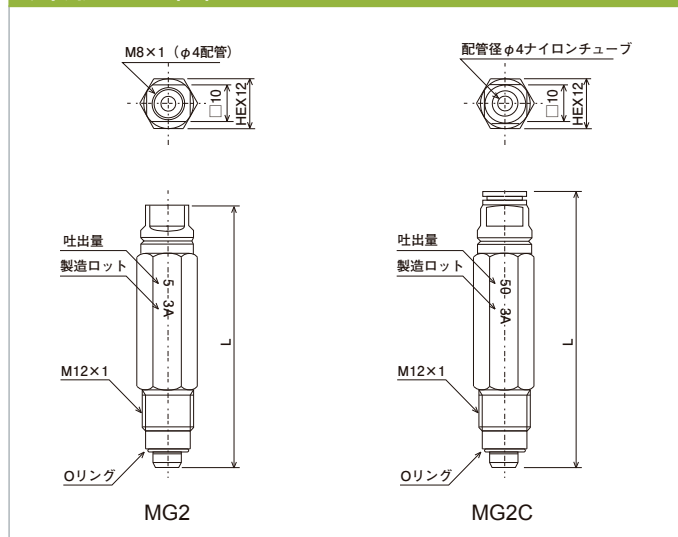

グルーピング

※グリス用バルブには、写真のようにグルーピングが入っています。



作動原理図

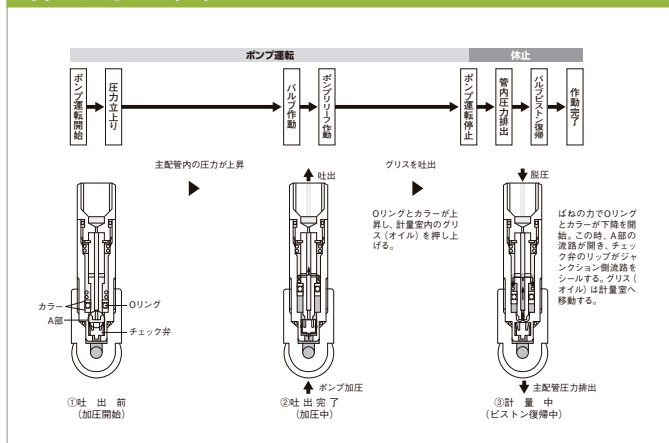

関連部品 ●使用ポンプ、ジャンクション、関連部品は下記のページをご覧ください。

