

主配管脱圧方式

MGLA 型 (電気式グリス吐出検知バルブ)

外形寸法図

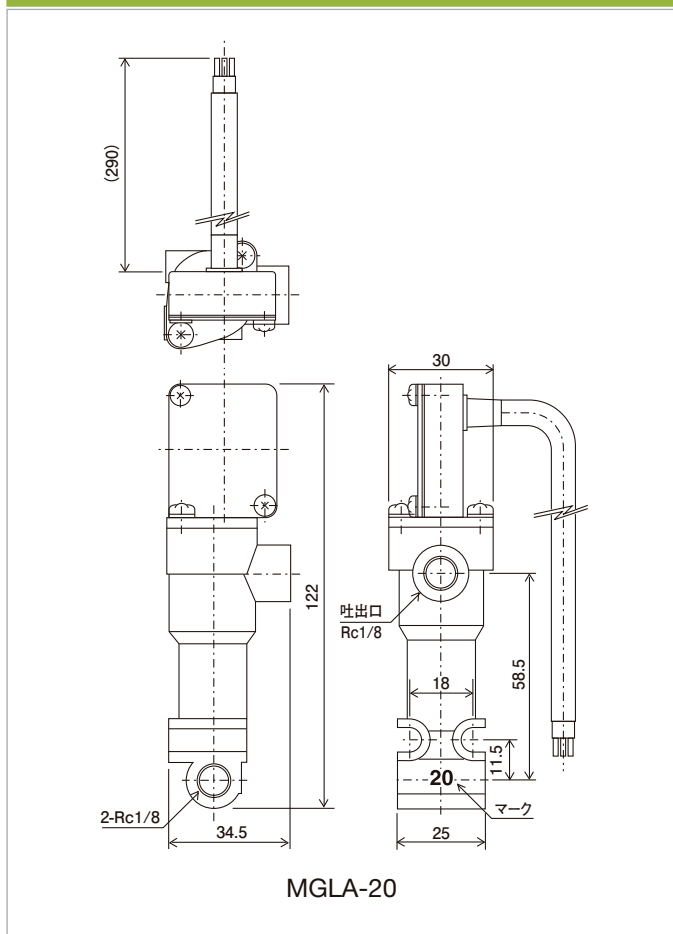

MGLA

LHL システム・
グリス潤滑システム

型式	コードNO.	吐出量 (mℓ)	マーク
MGLA-10	205515	0.1	10
MGLA-20	205518	0.2	20
MGLA-30	205588	0.3	30
MGLA-50	205589	0.5	50

●材質 (本体) : 亜鉛ダイキャスト (ZDC)

仕様

吐出量	0.1、0.2、0.3、0.5mℓ/ストローク
作動圧力	2.5MPa
復帰圧力	1.2MPa
接点容量	AC125V 2A AC250V 2A DC30V 2A

結線図

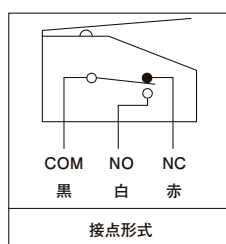

正しい使い方

※ MGLA を使用しない場合は配管から外してください。吐出口にプラグを
すると固着等のトラブルが発生する可能性があります。

関連部品 ●使用ポンプ、関連部品は下記のページをご覧ください。



EGM-50TH
P. 2628



EGH-3P
P. 30



EGH-4C
P. 30



GAS-8P
P. 32



圧力計
P. 56

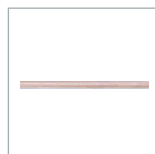

主配管
P. 140



給脂配管
P. 140



主配管用継手
P. 156



配管接続部品
P. 138



アダプター
P. 148



KEN-T
P. 159



KEN-M
P. 159