

# MO2・MO2C 型 (直圧作動式定量バルブ)

## 外形寸法図

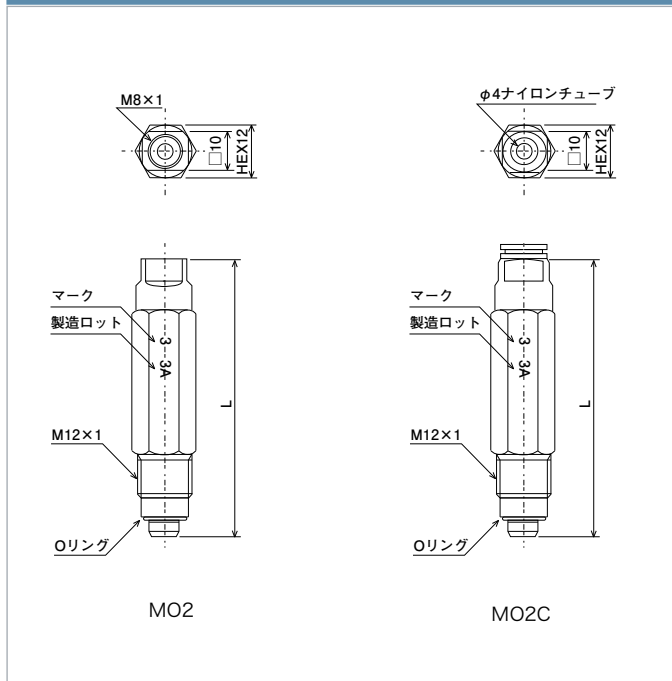

型式	コードNOO.	吐出量(mℓ)	L寸法(mm)	マーク
MO2-3	205761	0.03		3
MO2-5	205762	0.05	48	5
MO2-10	205763	0.1		10
MO2-20	205764	0.2		20
MO2-30	205765	0.3	64	30
MO2-50	205766	0.5		50
MO2C-3	205751	0.03		3
MO2C-5	205752	0.05	53.5	5
MO2C-10	205753	0.1		10
MO2C-20	205754	0.2		20
MO2C-30	205755	0.3	69.5	30
MO2C-50	205756	0.5		50

HEX12

●材質：(本体) 真鍮

## 作動原理図

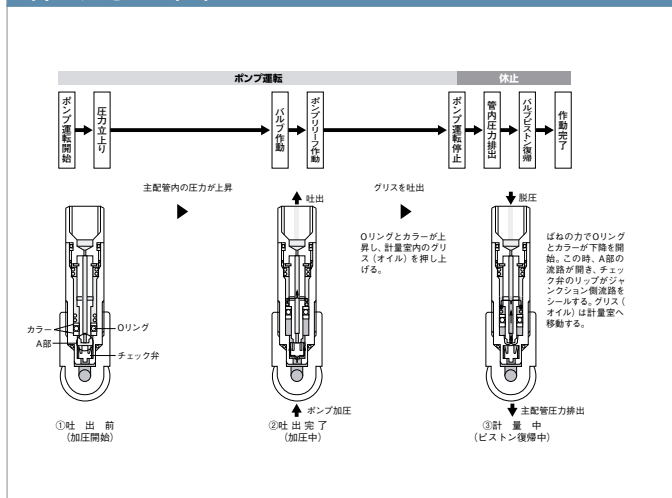

## 仕様

吐出油量	0.03、0.05、0.1、0.2、0.3、0.5mℓ/ストローク
作動圧力	1.0MPa
復帰圧力	0.3MPa

※専用ジャンクションは、P.35を参照してください。

## 関連部品 ●使用ポンプ、ジャンクション、関連部品は下記のページをご覧ください。

